

Código F: ZDL1041/45W

Modelo: YKSTR211-1

UPC: 7502281106257

LUMINARIO DE VIALIDAD 2 (45W/5000K)

■ CARACTERÍSTICAS

Acabado de recubrimiento resistente a la corrosión, salinidad, polvo, etc.
 Aleación de aluminio de alta densidad
 Alta transparencia y templado
 Garantiza la uniformidad de su brillo en la superficie de las calles
 No contiene plomo ni mercurio, ofreciendo alta eficiencia luminosa
 Menor superficie expuesto al viento
 Diseño optimizado de la superficie de intercambio térmico con el exterior

■ APLICACIONES

Vialidad
 Ciudad
 Puerto
 Carretera

■ ESPECIFICACIONES

Lumen	5850 LM
Eficiencia luminosa	130 lm/W
Material	Aluminio
Potencia	45W
Entrada de Voltaje	110-277V ; 50/60Hz
Factor de Potencia	> 0.9
CCT	5000K
IRC	70
Vida útil	50,000 HORAS
Temperatura de operación	-25 a 40°C

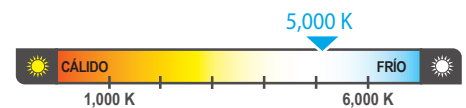

■ ESPECIFICACIÓN DE EMBALAJE

CONTENEDOR		
	CONTENEDOR	
Contenedor	40' HIGH-CUBE	CONTENEDOR 20'
No. piezas	2540	1251

CAJA DE CARTÓN	
	CAJA DE CARTÓN
Medidas (mm)	605x310x140
No. piezas	1
Peso(g)	4400

Debido a constantes mejoras tecnológicas en los diseños, componentes y embalajes la información puede variar. Para más información consulte a su ejecutivo de ventas.

■ **CURVA FOTOMÉTRICA**

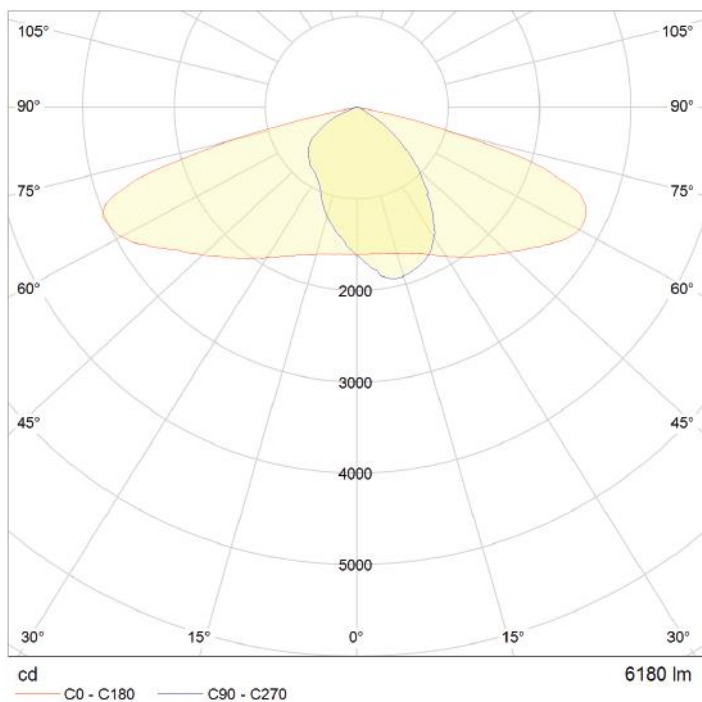

■ **DIMENSIONES**

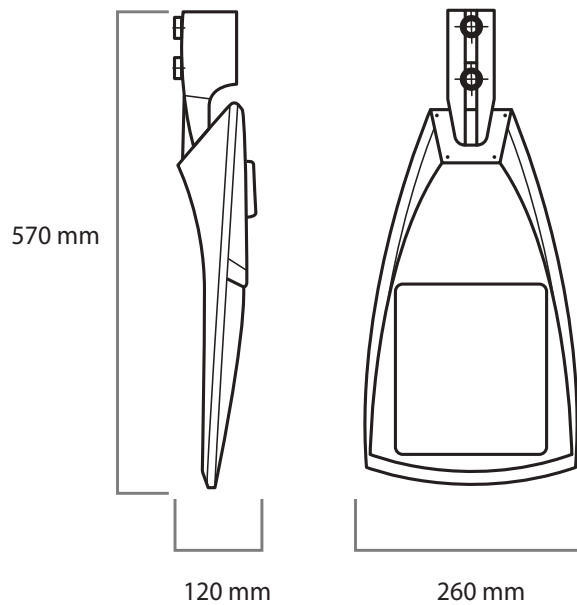

Debido a constantes mejoras tecnológicas en los diseños, componentes y embalajes la información puede variar. Para más información consulte a su ejecutivo de ventas.